

## Accessories list / lista akcesoriów

A

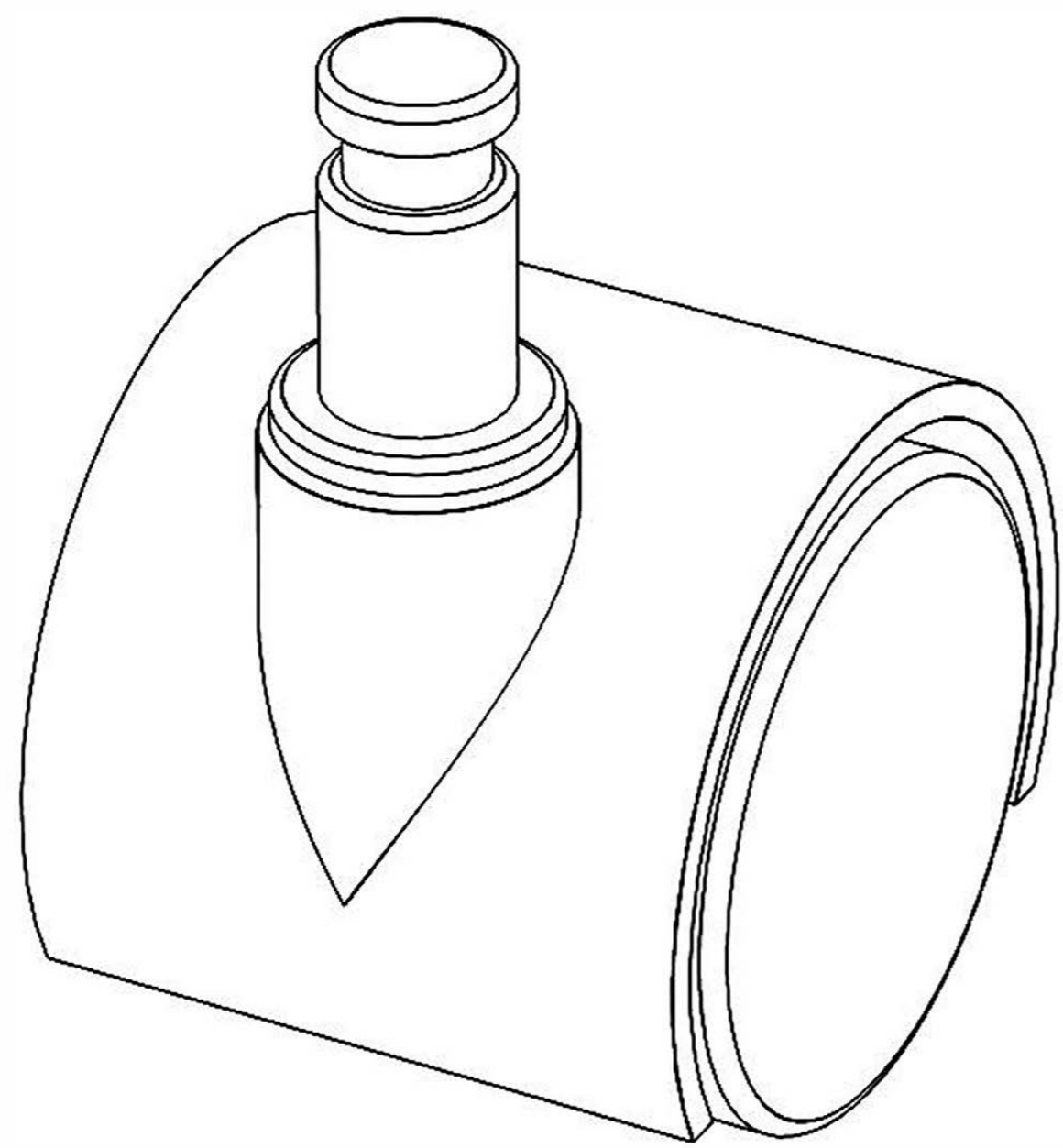

4pcs

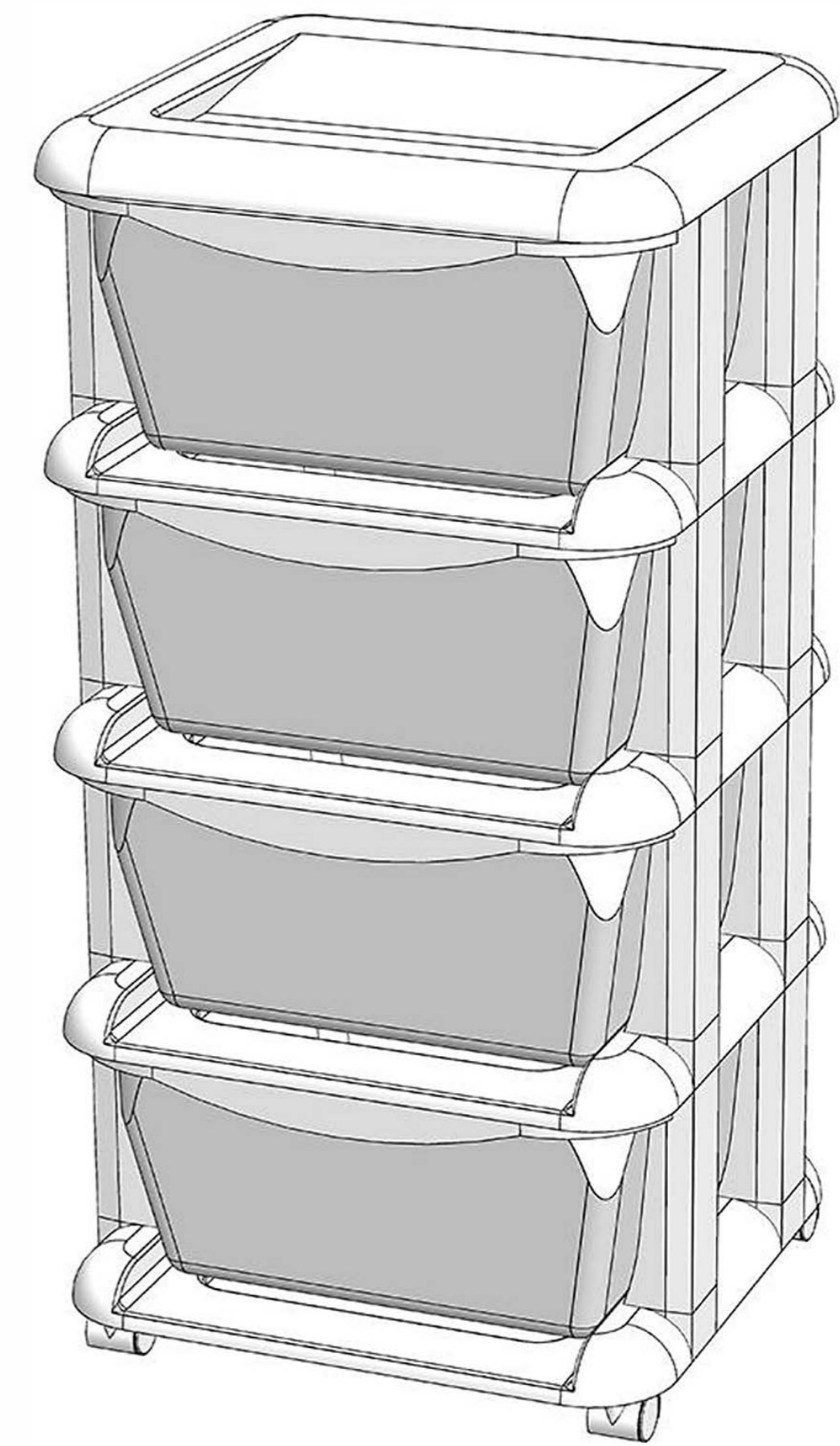

## Installation process / proces instalacji

1

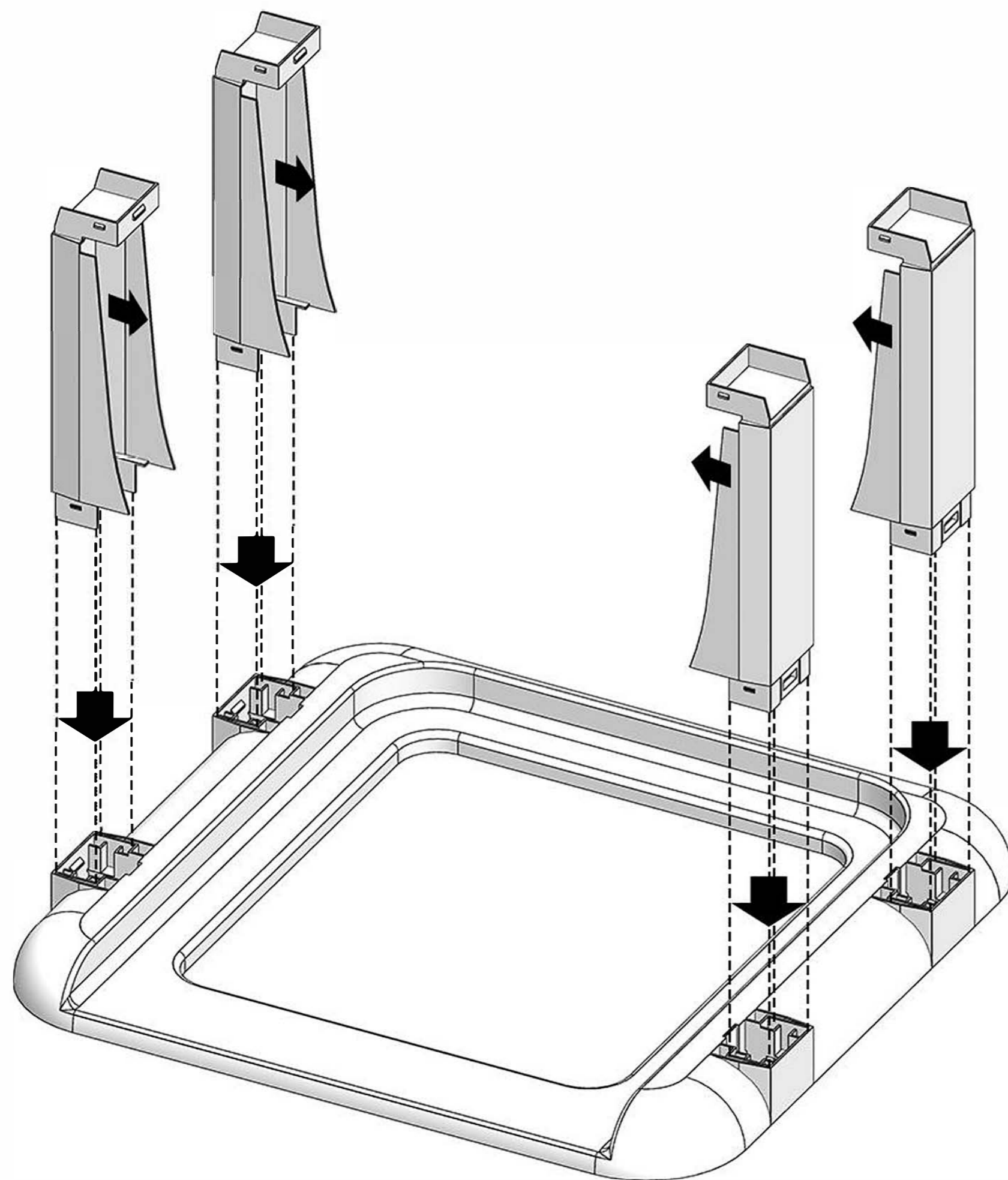

Place the center frame flat on the ground first, align the strut with the center frame bayonet and tap it in (Please note that the bayonet is facing inward)

Umieść najpierw na ziemi środkową ramę fiata, wyrównaj rozpórkę z bagnetem ramy środkowej i wbij ją (zwróć uwagę, że bagnet jest skierowany do wewnątrz).

2

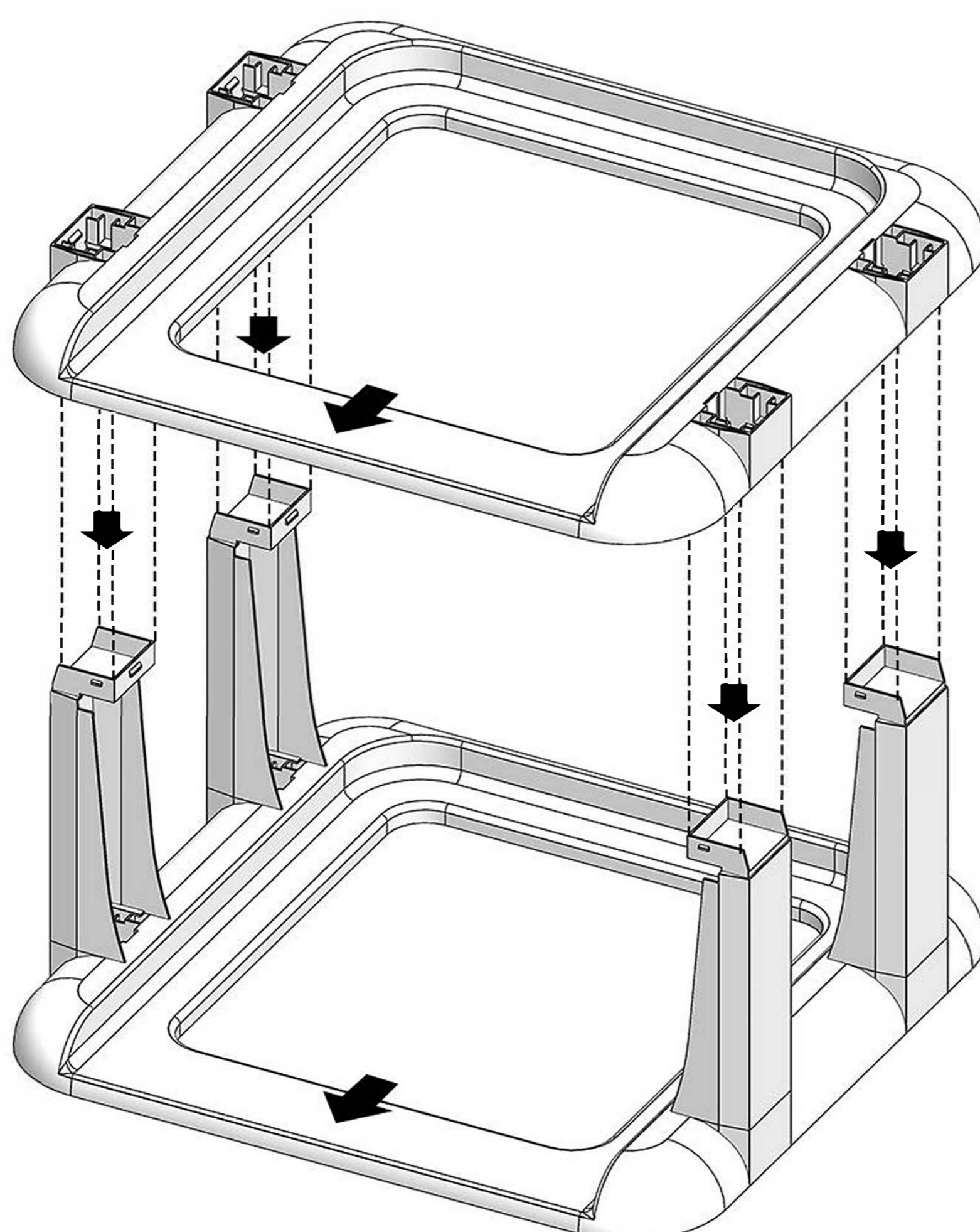

The upper middle frame is aligned with the four holes of the lower pillar and tapped in with force (note that the orientation of the upper middle frame and the lower middle frame is the same)

Górną ramę środkową ustawia się w jednej linii z otworami przelotowymi dolnego słupka i wkręca na siłę (należy zwrócić uwagę, że orientacja górnej ramy środkowej i dolnej ramy środkowej jest taka sama)

3

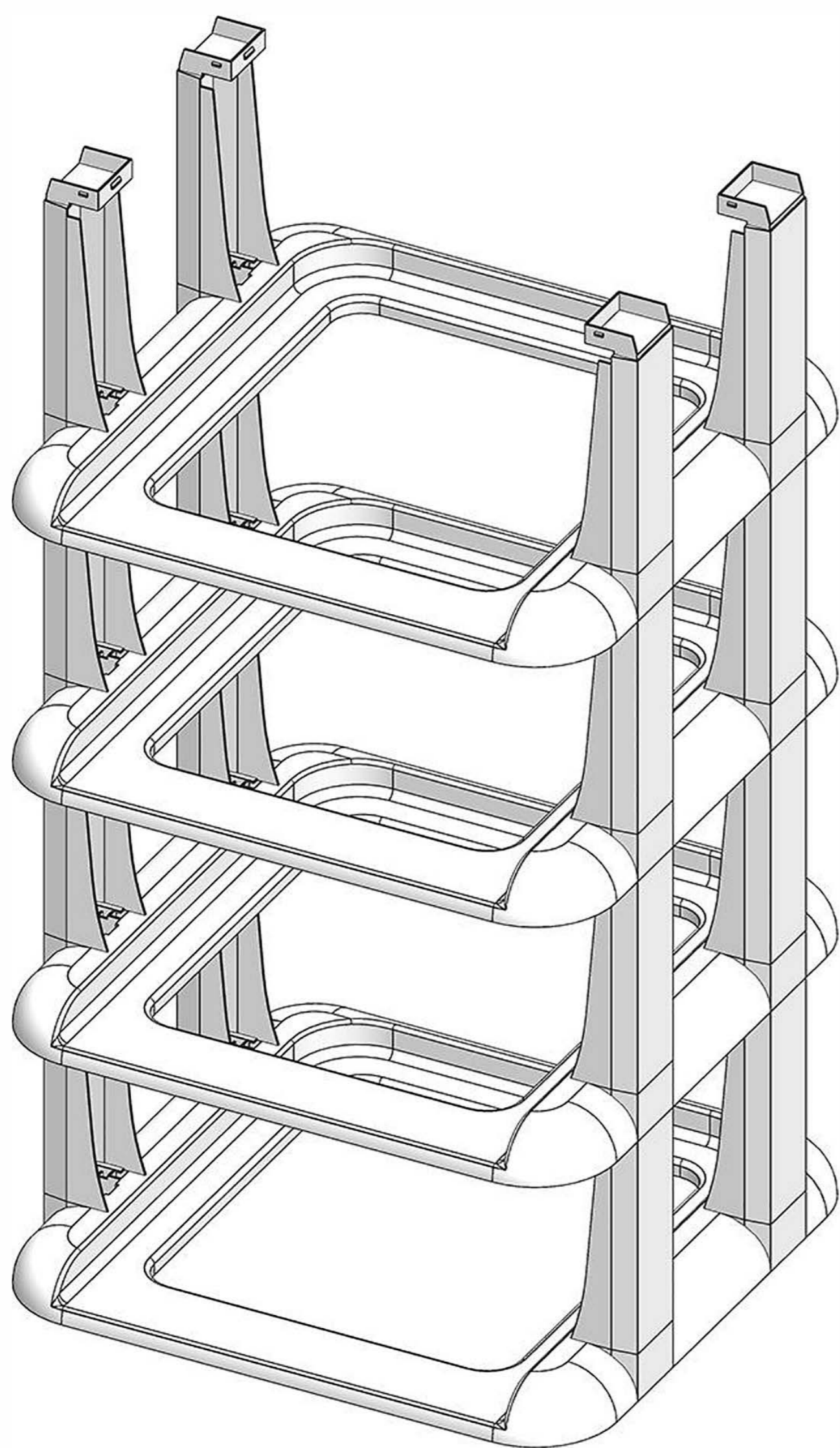

Repeat the above steps according to the number of layers of the cabinet

Powtórzyć powyższe czynności w zależności od liczby warstw szafki

4

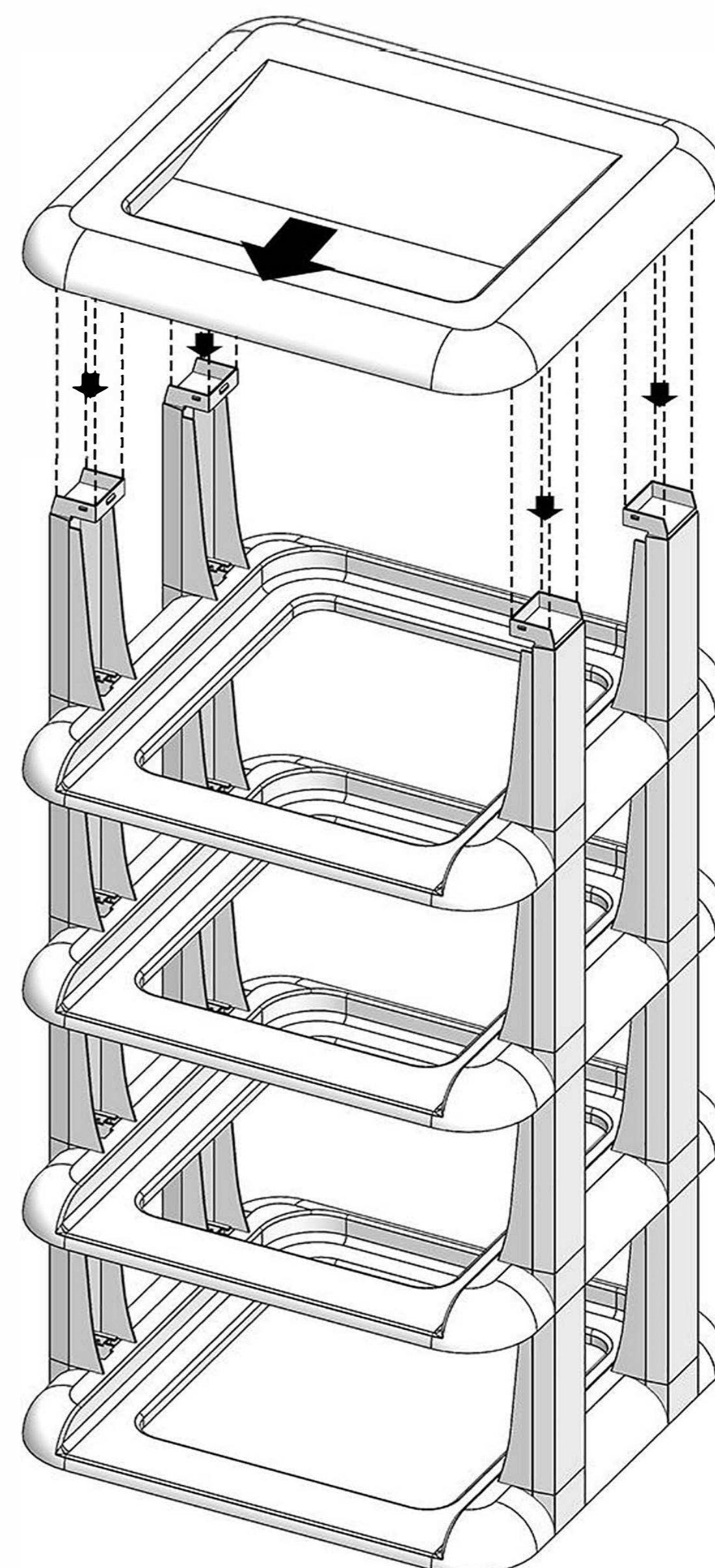

Install the top cover, align the four corner card holes of the top cover with the lower pil lar bayonet, and forcefully tap into it (note that the orientation of the top cover is consistent with the lower middle frame)

Zainstaluj górną pokrywę, wyrównaj otwory w narożniku pokrywy górnej z dolnym bagnetem pilota, a następnie wbić się w nią z dużą siłą (należy zwrócić uwagę, że orientacja pokrywy górnej jest zgodna z dolną ramą środkową). górnej pokrywy jest zgodna z dolną ramą środkową)

5

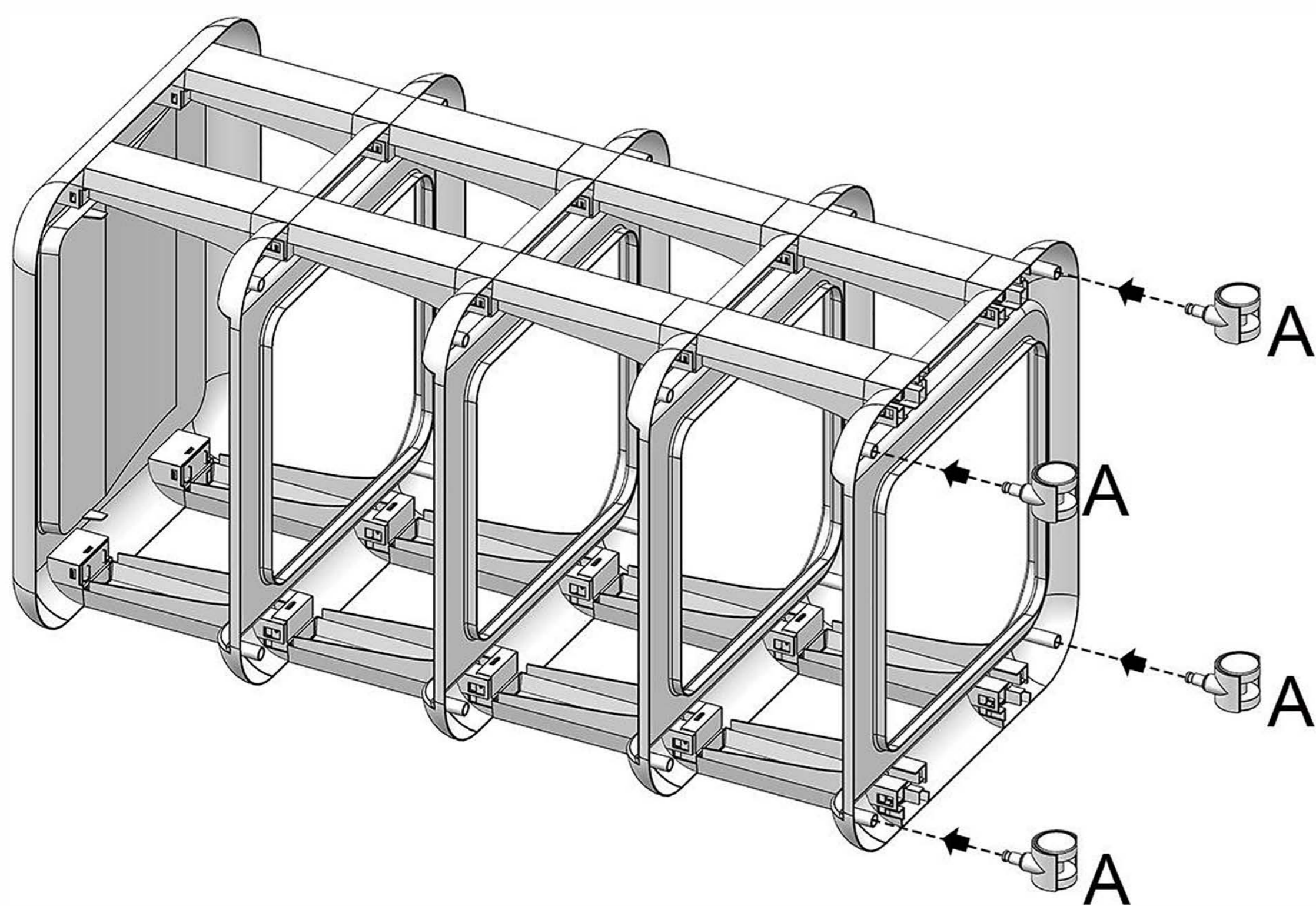

Put the cabinet down to the bottom, align the pulleys with the four corners of the bottom frame card holes, and forcefully shoot into

Położ szafkę na dnie, wyrównaj krążki z rogami wycieczkowymi dolnej ramy otwory w karcie, i siłą wbić w

6

