

## Instrukcja użytkowania :

1. Talerz obiadowy można regulować w dwóch krokach.

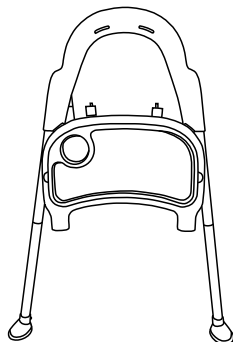

2. Talerz obiadowy można zamocować na oparciu siedzenia, gdy nie jest używany.



3. Krzeselko można regulować w pionie i poziomie.

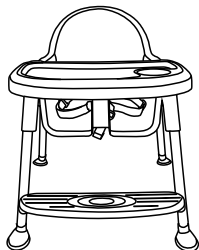

4. Talerz obiadowy można oddzielić.

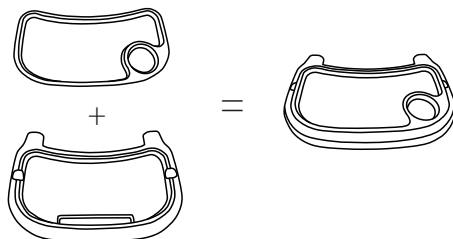

## Ostrzeżenia:

1. Nieprzestrzeganie tych instrukcji może mieć wpływ na bezpieczeństwo dzieci.
2. Gdy dziecko korzysta z krzesła do jadalni, opiekun nie może odejść.
3. Nie używaj żadnej części krzesła do jadalni, jeśli jest uszkodzona lub brakuje jej.
4. Przed użyciem krzesła do jadalni sprawdź dokładnie, czy wszystkie części są prawidłowo zamontowane.
5. Gdy dziecko jedzie, należy używać pasów bezpieczeństwa, aby zapobiec wypadnięciu lub ześlizgnięciu się dziecka z krzesła do jadalni i spowodowaniu poważnych obrażeń.
6. Nie używaj tego produktu, gdy dziecko nie jest w stanie samodzielnie go uruchomić.
7. Nie rozmontowuj ani nie reguluj żadnej części krzesła do jadalni, gdy dziecko siedzi na krześle.
8. Nie używaj tego produktu na drogach, przy basenach, schodach itp., gdzie jest to niebezpieczne.
9. Trzymaj akcesoria poza zasięgiem dzieci. Plastikowe torby i małe części stwarzają ryzyko zadławienia się u dzieci.
10. Maksymalne obciążenie tego krzesła do jadalni wynosi 15 kg.

## INSTRUKCJA MONTAŻU ITEM NO.: HC-135

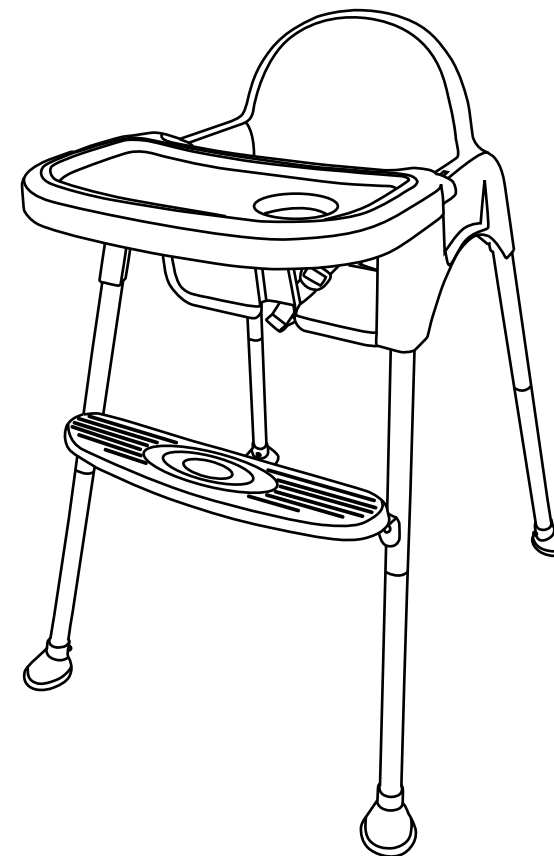

Przed użyciem przeczytaj uważnie tę instrukcję i zachowaj ją na przyszłość.

**Ostrzeżenie! Produkt odpowiedni dla dzieci w wieku 6 miesięcy i starszych!**

## Lista części:

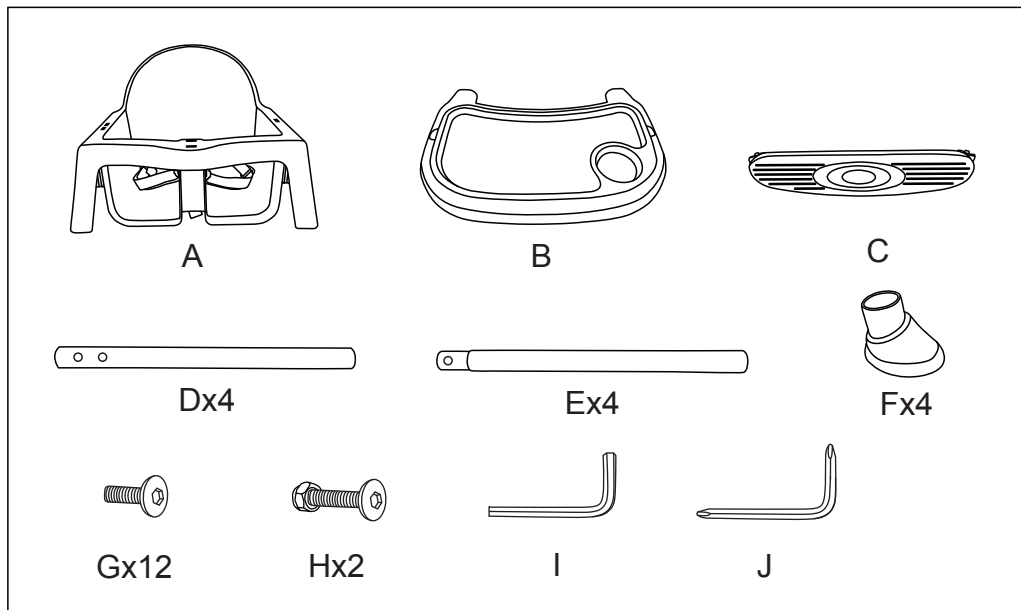

(A)Siedzenie (B)Płyta obiadowa (C)Pedaly nożne (D)Górne nogi siedzenia (E)Dolne nogi siedzenia (F)Elementy stykające się ze stopami (G)Śruby M5\*16 (H)Śruby M5\*40 (I)Klucz imbusowy (J)Klucz krzyżakowy

## Montaż:

1. Połącz górę i dół każdej z czterech nóg siedziska zgodnie z odpowiednimi numerami i dokręć je 4 śrubami (M5\*16) (jak pokazano na rysunku 1)

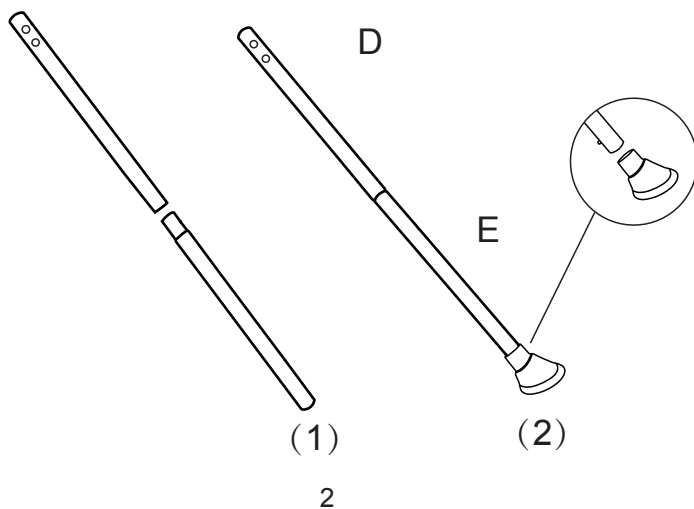

2. Połóż siedzisko do góry nogami na czystej platformie lub podłożu i zamontuj stopkę nr 1 (z rowkiem) i stopkę nr 2 w odpowiednich otworach montażowych w siedzisku.

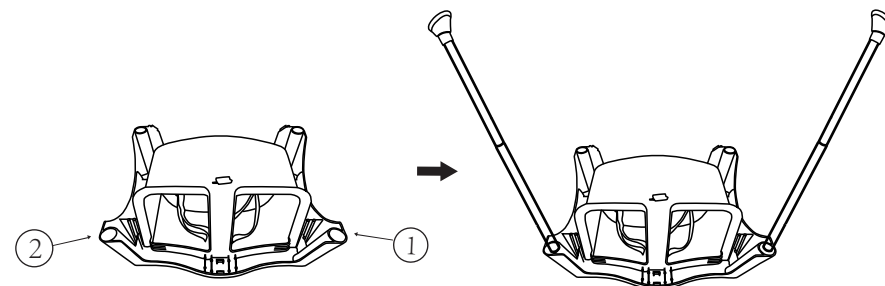

3. Zamontuj stopę nr 3 i stopę nr 4 (niezależnie od tego, czy jest lewa, czy prawa) w tylnych otworach mocujących stopę, a następnie dokręć 8 śrub (M5\*16) odpowiednio do przednich i tylnych nóg siedzenia, a na koniec wyprostuj krzesło do jadalni.

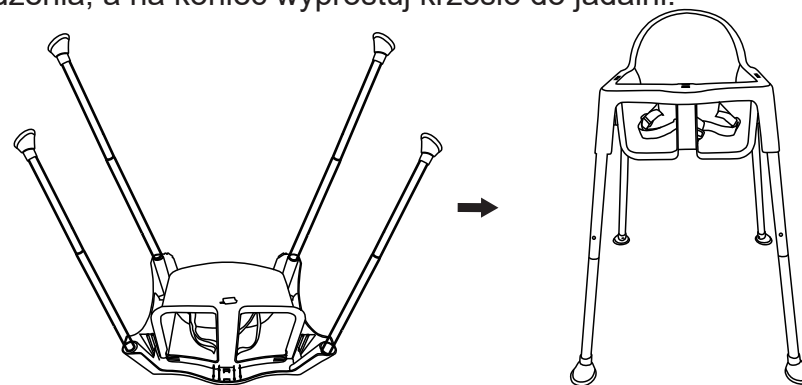

4. Zamontuj pedał nożny na przedniej nodze za pomocą 2 śrub (M5\*40), dokręć nakrętkę zabezpieczającą, a następnie zamontuj talerz obiadowy. W tym momencie całe krzesło jadalne jest zamontowane.

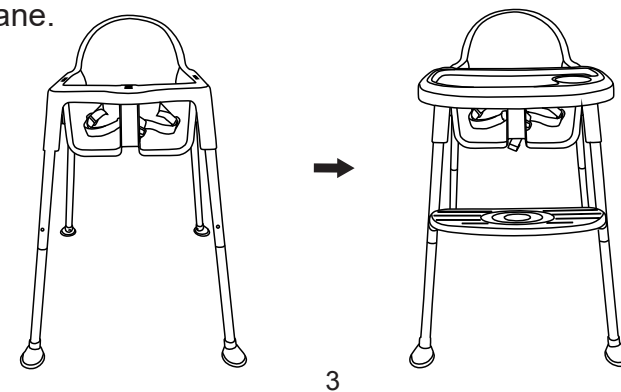

## Instructions for use:

1. The dinner plate can be adjusted in two steps.

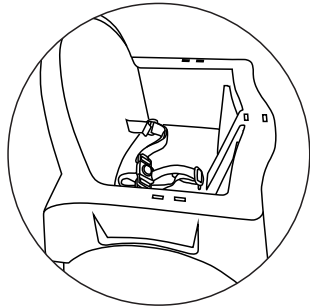

2. The dinner plate can be fixed on the back of the seat when not in use.

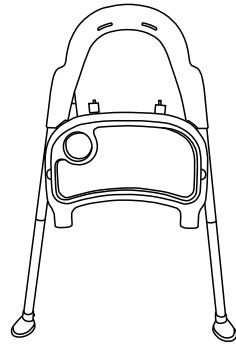

3. The dining chair can be adjusted in high and low levels.

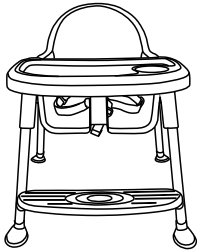

4. The dinner plate can be separated.

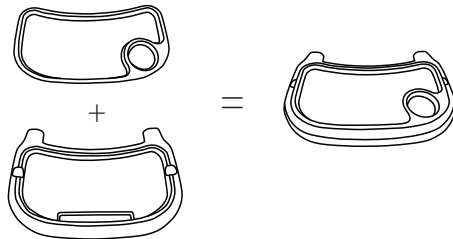

## Warning:

1. Failure to follow these instructions may affect the safety of children.
2. When a child uses a dining chair, the caregiver may not leave.
3. Do not use any part of the dining chair if it is damaged or missing.
4. Before using the dining chair, please check carefully that all parts are installed correctly.
5. When the child is riding, a seat belt must be used to prevent the baby from falling or slipping out of the dining chair and causing serious injury.
6. Please do not use this product when your baby can't start it alone.
7. Do not disassemble or adjust any part of the dining chair while your baby is in the dining chair.
8. Do not use this product on roads, poolsides, stairs, etc. where it is dangerous.
9. Keep the accessories out of reach of children. Plastic bags and small parts pose a choking hazard to children.
10. The maximum carrying capacity of this dining chair is 15 kg.

## INSTRUCTION MANUAL ITEM NO.: HC-135

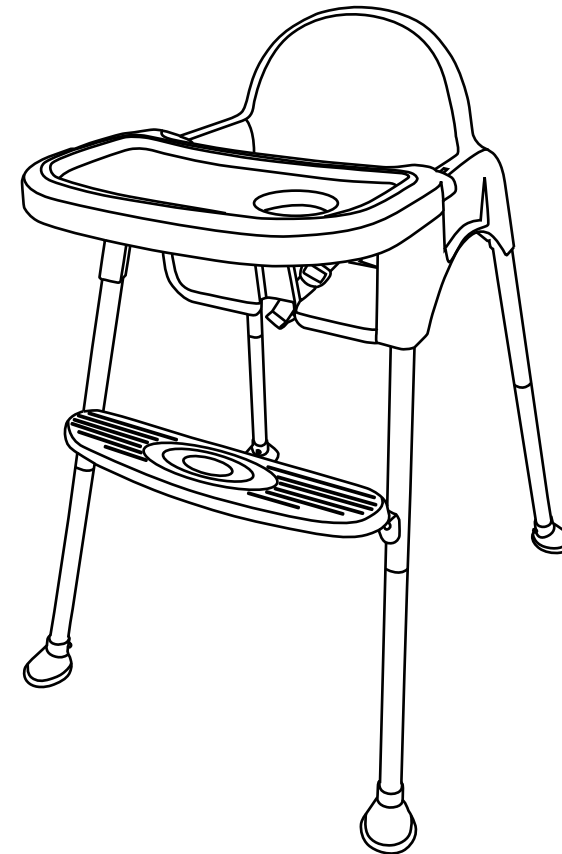

Please read this manual carefully before use and keep it for future reference.

**Warning! Product suitable for children 6 months and older!**

## Spare parts list:

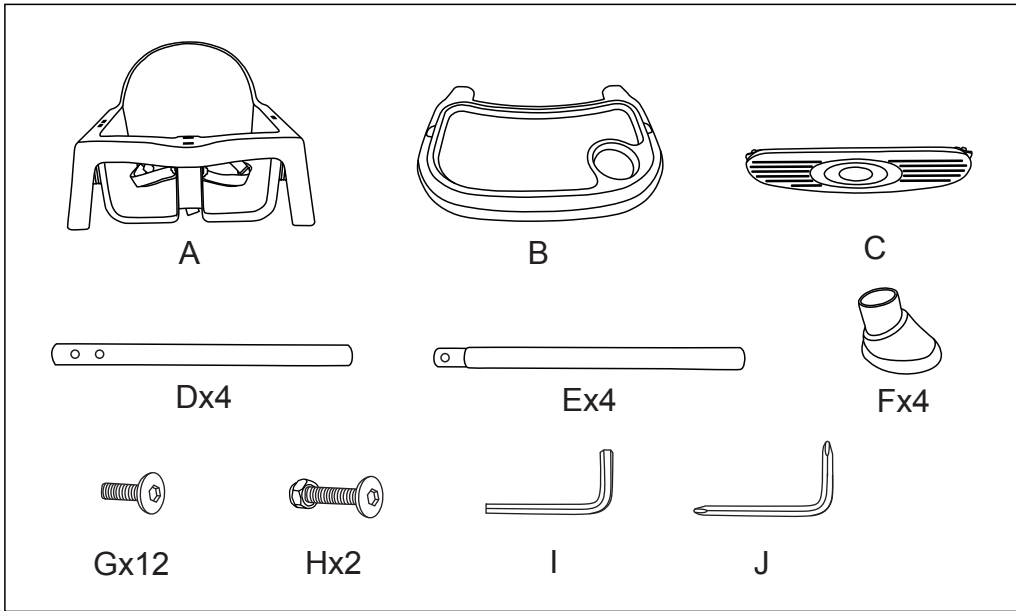

(A)Seat (B)dinner plate (C)Foot pedals (D)Upper seat legs  
 (E)Lower seat legs (F)Foot touch parts (G)M5\*16bolts  
 (H)M5\*40bolts (I)Hex wrench (J)Cross wrench

## Installation steps:

1. Connect the top and bottom of each of the four seat legs according to the corresponding numbers, and tighten them with 4 bolts(M5\*16) (as shown in Figure 1)

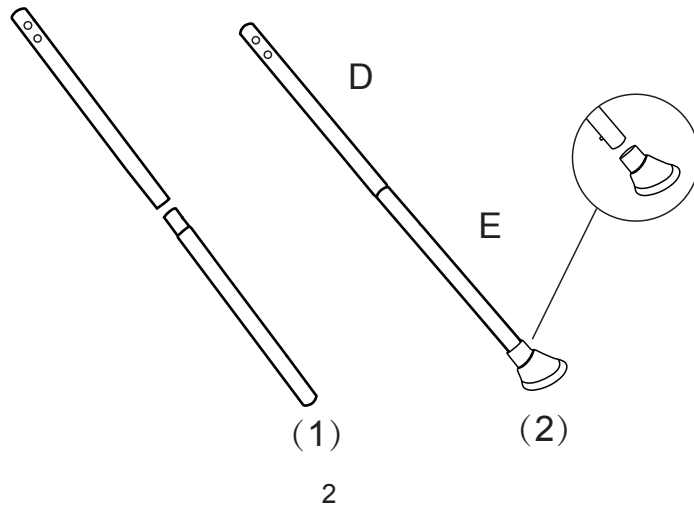

2. Place the seat upside down on a clean platform or ground, and install the No. 1 foot (with groove) and No. 2 foot into the corresponding fixing holes on the seat.

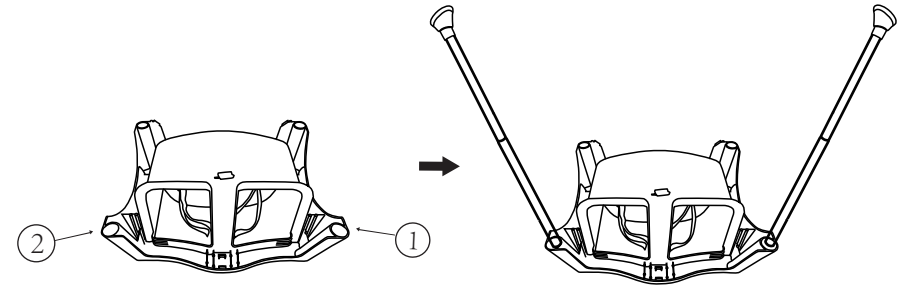

3. Install the No. 3 foot and No. 4 foot (regardless of left and right) in the rear foot fixing holes, and then tighten the 8 bolts(M5\*16) to the front and rear seat legs respectively, and finally straighten the dining chair.

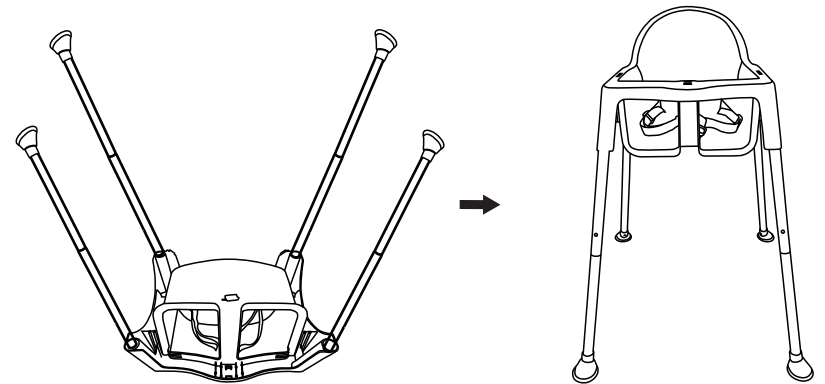

4. Install the foot pedal on the front foot with 2 bolts (M5\*40), tighten the lock nut, and then install the dinner plate. At this point, the entire dining chair is installed.

